

ÉMILE VAN BECELAERE 88

CRÉÉ LE
2023-02-22

Surface totale 299.84 m ²	Étages 5	Pièces 26	Salles de bain 3.2
--	--------------------	---------------------	------------------------------

ÉMILE VAN BECELAERE 88



SURFACE TOTALE : 299.84 m² • SURFACE HABITABLE : 290.48 m² • ÉTAGES : 5 • PIÈCES : 26

▼ Rez-de-chaussée

SURFACE TOTALE : 102.33 m² • SURFACE HABITABLE : 92.97 m² • PIÈCES : 5

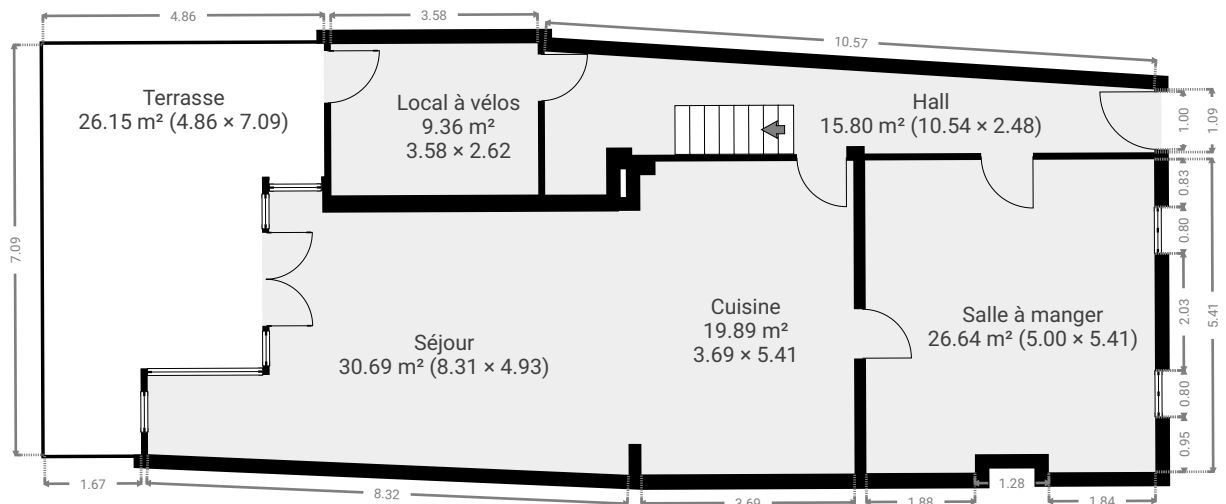
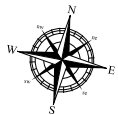

CETTE SUPERFICIE TOTALE CORRESPOND À L'ADDITION DES MESURES NETTES DE TOUTES LES PIÈCES, SANS COMPTER LES MURS, LES PASSAGES ENTRE LES PIÈCES ET LES GAINES TECHNIQUES

0 2 4 6m

1:131
Page 2/20

ÉMILE VAN BECELAERE 88



SURFACE TOTALE : 299.84 m² • SURFACE HABITABLE : 290.48 m² • ÉTAGES : 5 • PIÈCES : 26

▼ Cuisine Rez-de-chaussée

LARGEUR : 3.69 m • LONGUEUR : 5.41 m
SURFACE : 19.89 m² • PÉRIMÈTRE : 18.20 m

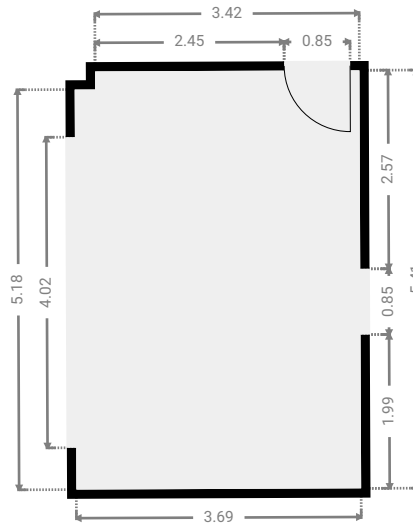

▼ Hall Rez-de-chaussée

LARGEUR : 10.54 m • LONGUEUR : 2.48 m
SURFACE : 15.80 m² • PÉRIMÈTRE : 25.87 m

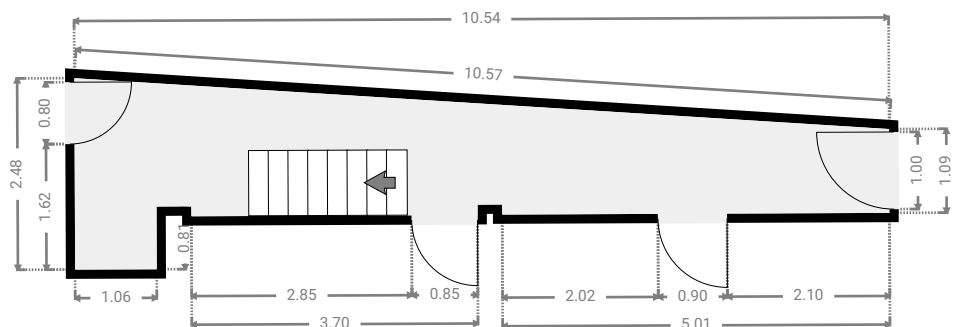

CETTE SUPERFICIE TOTALE CORRESPOND À L'ADDITION DES MESURES NETTES DE TOUTES LES PIÈCES, SANS COMPTER LES MURS, LES PASSAGES ENTRE LES PIÈCES ET LES GAINES TECHNIQUES

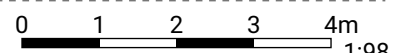

ÉMILE VAN BECELAERE 88

SURFACE TOTALE : 299.84 m² • SURFACE HABITABLE : 290.48 m² • ÉTAGES : 5 • PIÈCES : 26



▼ Local à vélos Rez-de-chaussée

LARGEUR : 3.58 m • LONGUEUR : 2.62 m
SURFACE : 9.36 m² • PÉRIMÈTRE : 12.39 m

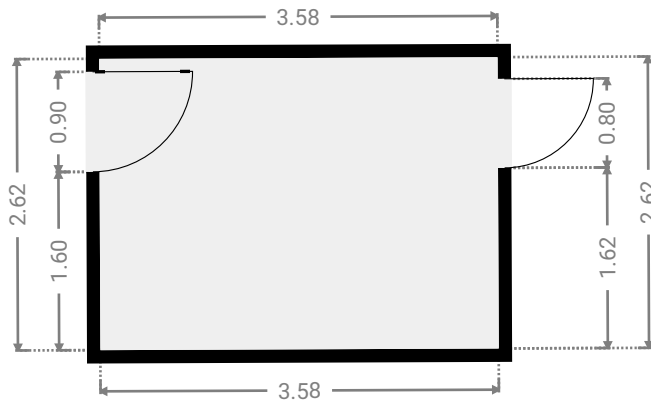
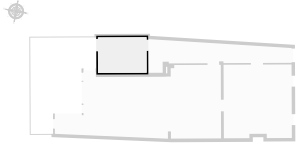

▼ Salle à manger Rez-de-chaussée

LARGEUR : 5.00 m • LONGUEUR : 5.41 m
SURFACE : 26.64 m² • PÉRIMÈTRE : 21.46 m

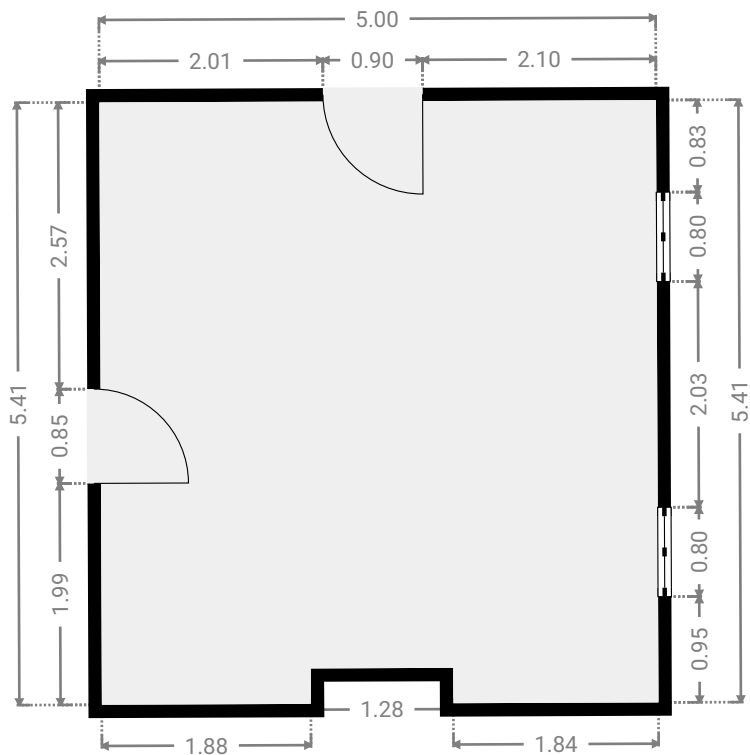
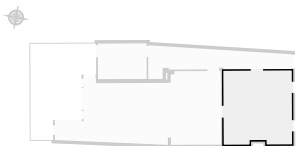

CETTE SUPERFICIE TOTALE CORRESPOND À L'ADDITION DES MESURES NETTES DE TOUTES LES PIÈCES, SANS COMPTER LES MURS, LES PASSAGES ENTRE LES PIÈCES ET LES GAINES TECHNIQUES

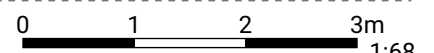

ÉMILE VAN BECELAERE 88

SURFACE TOTALE : 299.84 m² • SURFACE HABITABLE : 290.48 m² • ÉTAGES : 5 • PIÈCES : 26



▼ Séjour Rez-de-chaussée

LARGEUR : 8.31 m • LONGUEUR : 4.93 m
SURFACE : 30.69 m² • PÉRIMÈTRE : 26.11 m

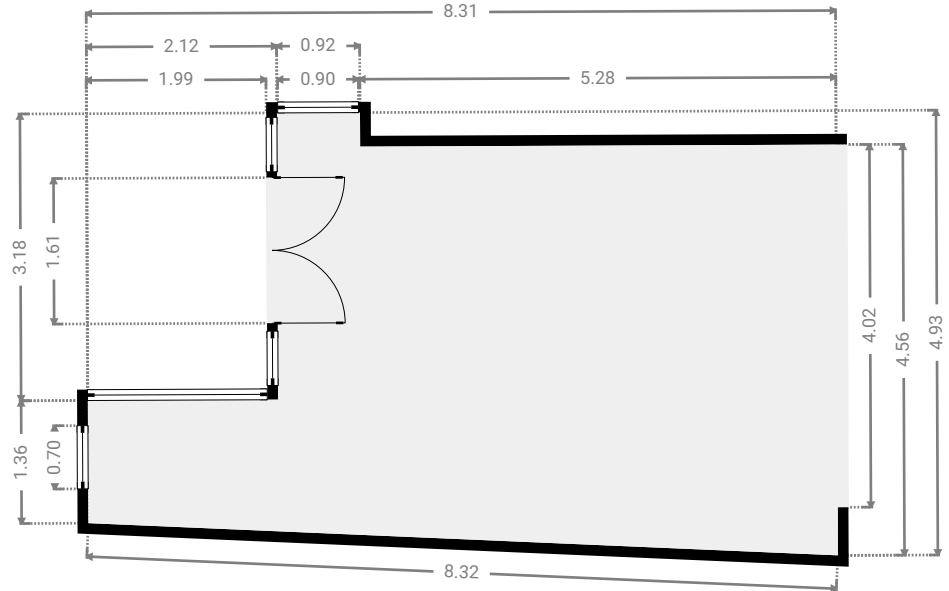
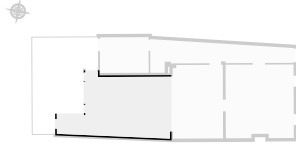

▼ Terrasse Rez-de-chaussée

LARGEUR : 4.86 m • LONGUEUR : 7.09 m
SURFACE : 26.15 m² • PÉRIMÈTRE : 23.91 m

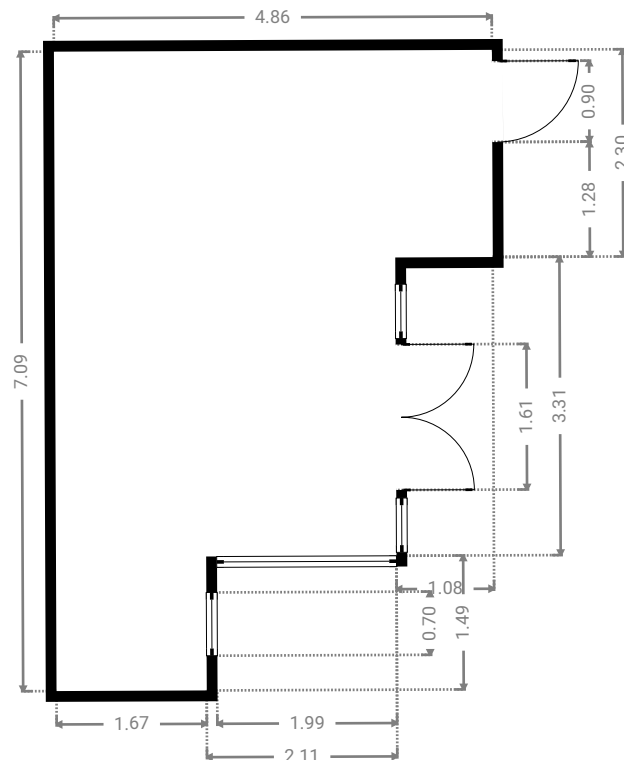
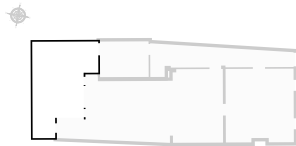

CETTE SUPERFICIE TOTALE CORRESPOND À L'ADDITION DES MESURES NETTES DE TOUTES LES PIÈCES, SANS COMPTER LES MURS, LES PASSAGES ENTRE LES PIÈCES ET LES GAINES TECHNIQUES

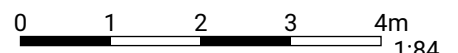

ÉMILE VAN BECELAERE 88

SURFACE TOTALE : 299.84 m² • SURFACE HABITABLE : 290.48 m² • ÉTAGES : 5 • PIÈCES : 26



▼ 1er étage

SURFACE TOTALE : 68.61 m² • SURFACE HABITABLE : 68.61 m² • PIÈCES : 8

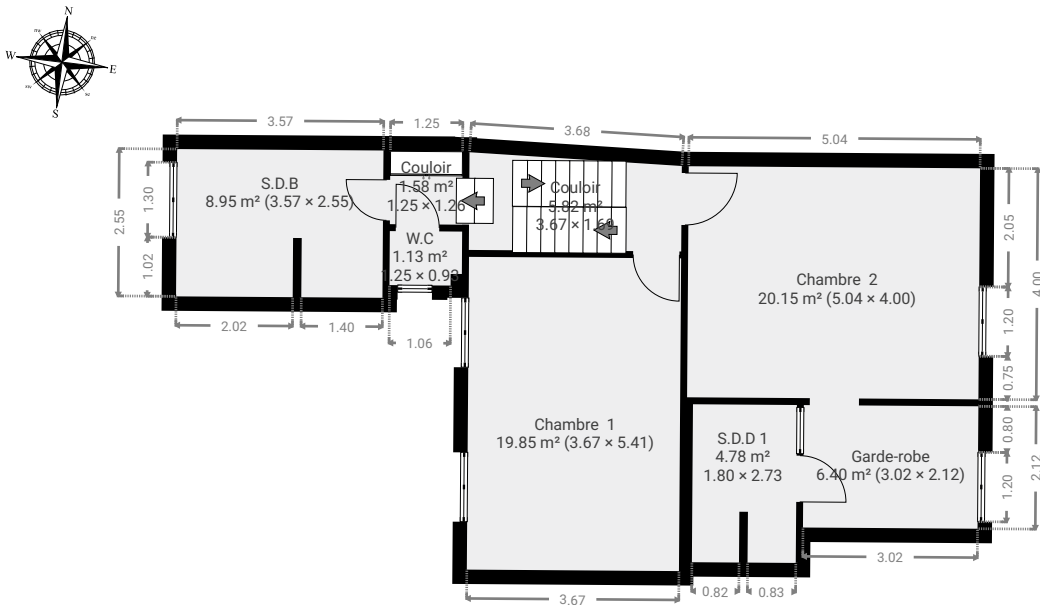

CETTE SUPERFICIE TOTALE CORRESPOND À L'ADDITION DES MESURES NETTES DE TOUTES LES PIÈCES, SANS COMPTER LES MURS, LES PASSAGES ENTRE LES PIÈCES ET LES GAINES TECHNIQUES

0 2 4 6m

ÉMILE VAN BECELAERE 88

SURFACE TOTALE : 299.84 m² • SURFACE HABITABLE : 290.48 m² • ÉTAGES : 5 • PIÈCES : 26



▼ Chambre 1 1er étage

LARGEUR : 3.67 m • LONGUEUR : 5.41 m
SURFACE : 19.85 m² • PÉRIMÈTRE : 18.16 m

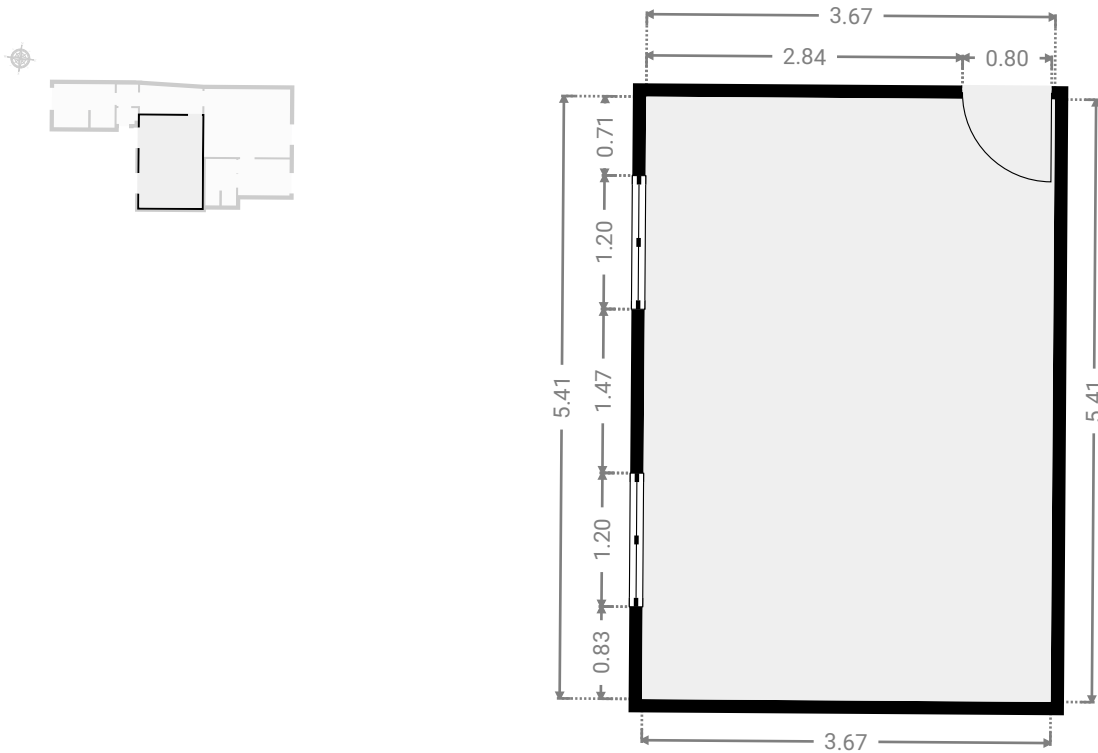

▼ Chambre 2 1er étage

LARGEUR : 5.04 m • LONGUEUR : 4.00 m
SURFACE : 20.15 m² • PÉRIMÈTRE : 18.08 m

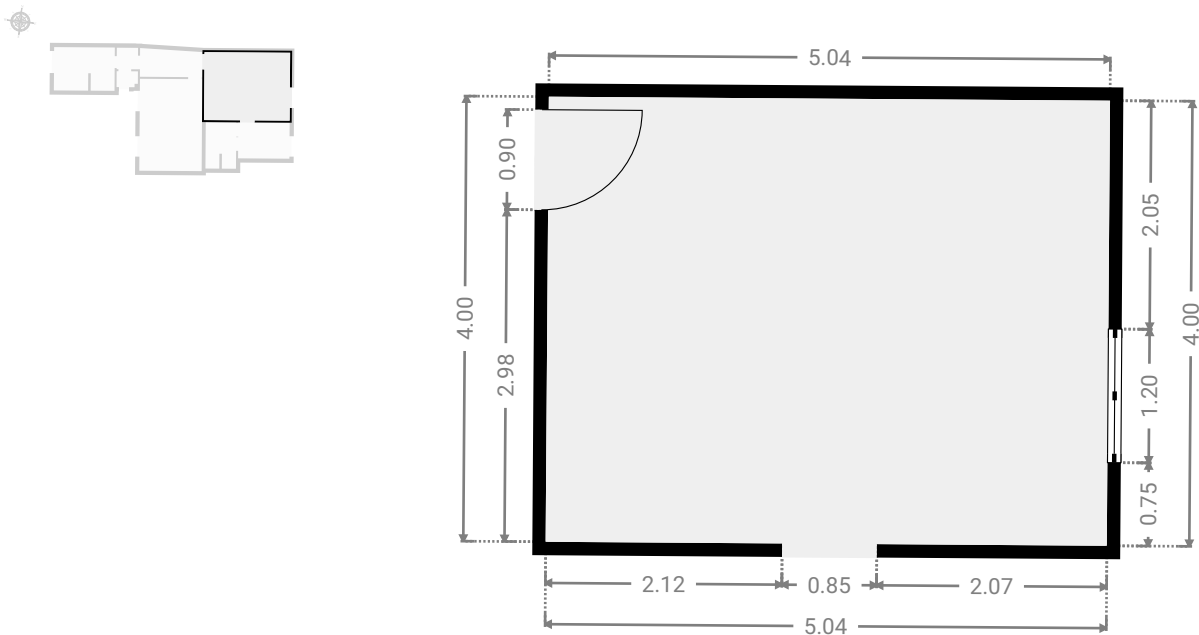

CETTE SUPERFICIE TOTALE CORRESPOND À L'ADDITION DES MESURES NETTES DE TOUTES LES PIÈCES, SANS COMPTER LES MURS, LES PASSAGES ENTRE LES PIÈCES ET LES GAINES TECHNIQUES

0 1 2 3m

1:68

ÉMILE VAN BECELAERE 88

SURFACE TOTALE : 299.84 m² • SURFACE HABITABLE : 290.48 m² • ÉTAGES : 5 • PIÈCES : 26



▼ Couloir 1er étage

LARGEUR : 3.67 m • LONGUEUR : 1.69 m
SURFACE : 5.82 m² • PÉRIMÈTRE : 10.52 m

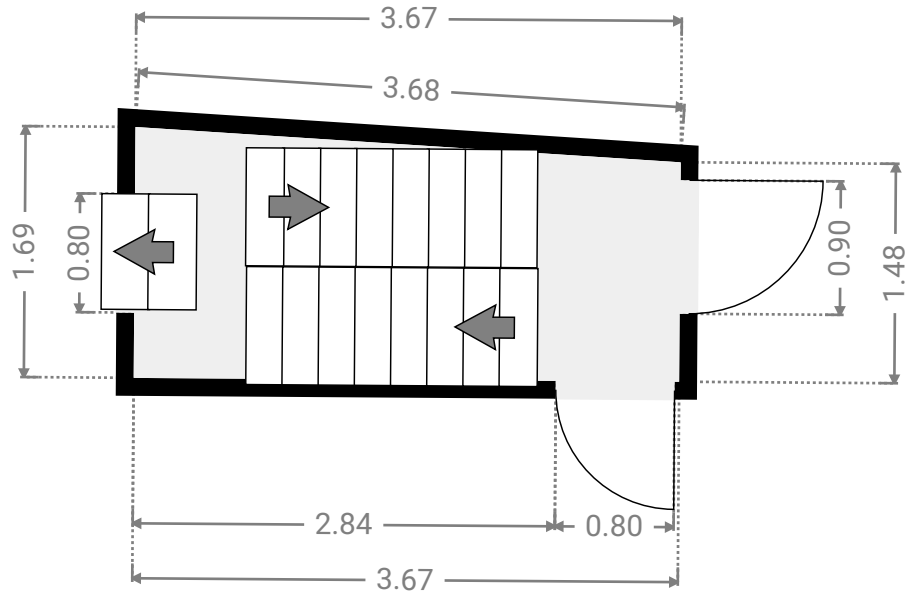
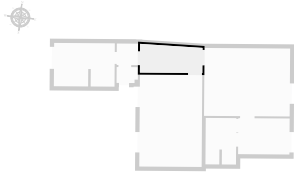

▼ Couloir 1er étage

LARGEUR : 1.25 m • LONGUEUR : 1.26 m
SURFACE : 1.58 m² • PÉRIMÈTRE : 5.02 m

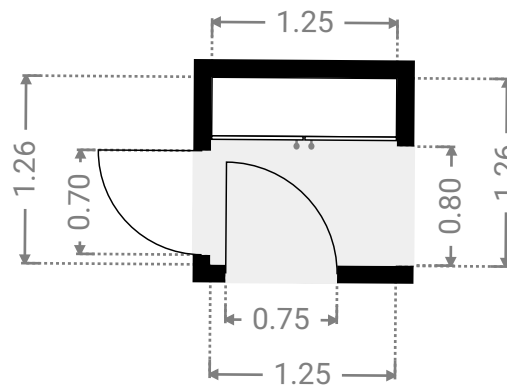
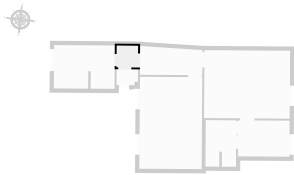

ÉMILE VAN BECELAERE 88

SURFACE TOTALE : 299.84 m² • SURFACE HABITABLE : 290.48 m² • ÉTAGES : 5 • PIÈCES : 26



▼ Garde-robe 1er étage

LARGEUR : 3.02 m • LONGUEUR : 2.12 m
SURFACE : 6.40 m² • PÉRIMÈTRE : 10.28 m

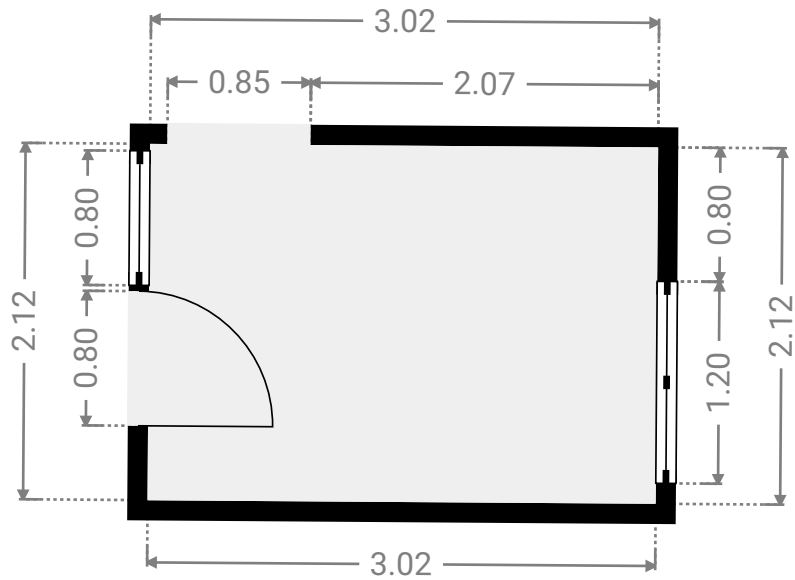
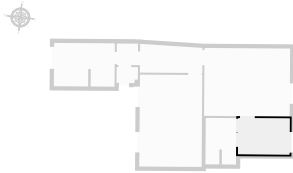

▼ S.D.B 1er étage

LARGEUR : 3.57 m • LONGUEUR : 2.55 m
SURFACE : 8.95 m² • PÉRIMÈTRE : 14.29 m

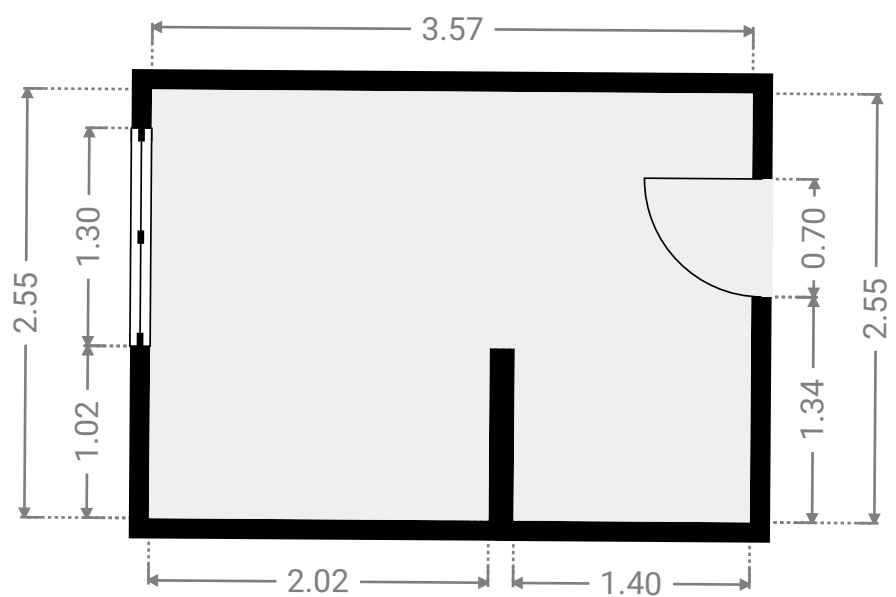
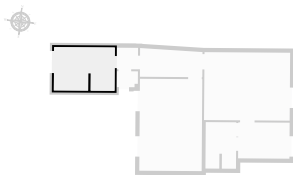

CETTE SUPERFICIE TOTALE CORRESPOND À L'ADDITION DES MESURES NETTES DE TOUTES LES PIÈCES, SANS COMPTER LES MURS, LES PASSAGES ENTRE LES PIÈCES ET LES GAINES TECHNIQUES

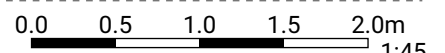

ÉMILE VAN BECELAERE 88

SURFACE TOTALE : 299.84 m² • SURFACE HABITABLE : 290.48 m² • ÉTAGES : 5 • PIÈCES : 26



▼ S.D.D 1 1er étage

LARGEUR : 1.80 m • LONGUEUR : 2.73 m
SURFACE : 4.78 m² • PÉRIMÈTRE : 10.82 m

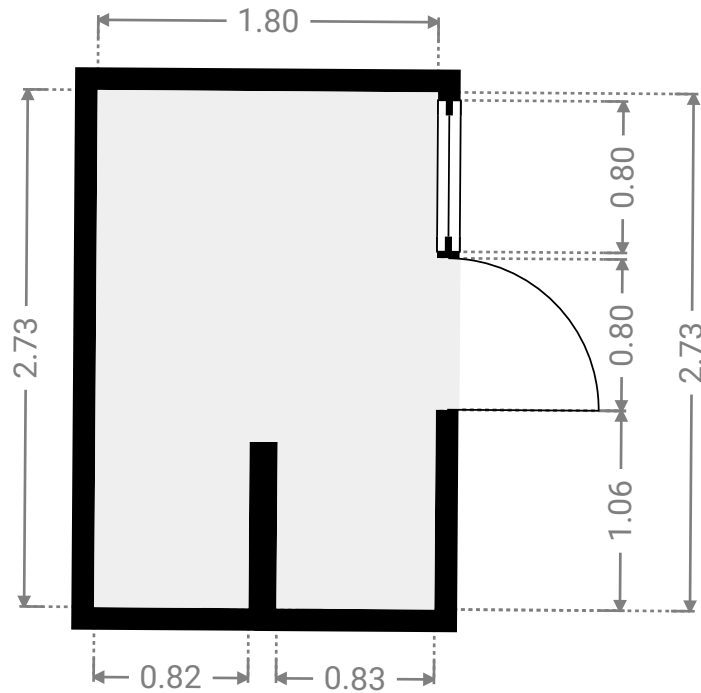
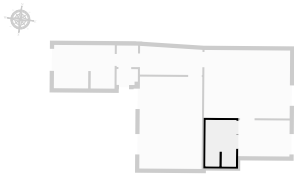

▼ W.C 1er étage

LARGEUR : 1.25 m • LONGUEUR : 0.93 m
SURFACE : 1.13 m² • PÉRIMÈTRE : 4.37 m

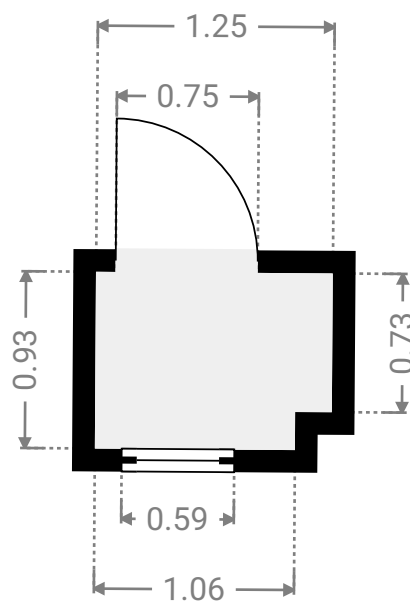
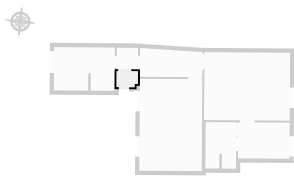

ÉMILE VAN BECELAERE 88

SURFACE TOTALE : 299.84 m² • SURFACE HABITABLE : 290.48 m² • ÉTAGES : 5 • PIÈCES : 26



▼ 2e étage

SURFACE TOTALE : 55.68 m² • SURFACE HABITABLE : 55.68 m² • PIÈCES : 6

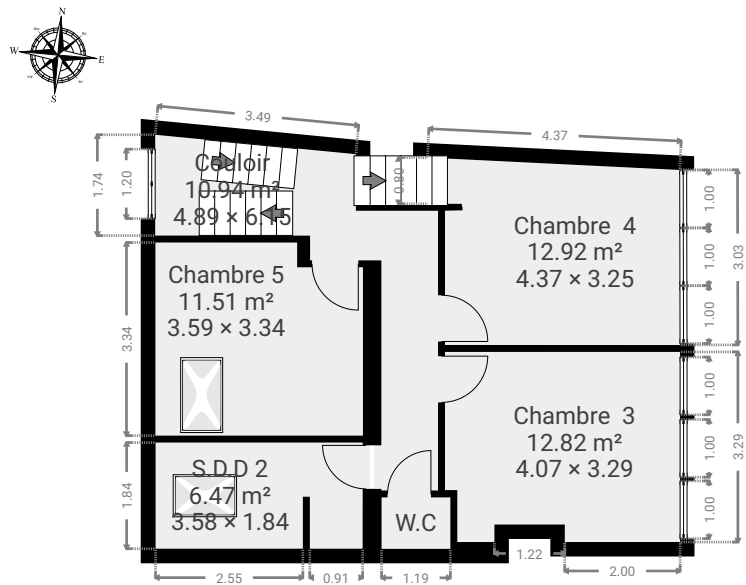

CETTE SUPERFICIE TOTALE CORRESPOND À L'ADDITION DES MESURES NETTES DE TOUTES LES PIÈCES, SANS COMPTER LES MURS, LES PASSAGES ENTRE LES PIÈCES ET LES GAINES TECHNIQUES



ÉMILE VAN BECELAERE 88

SURFACE TOTALE : 299.84 m² • SURFACE HABITABLE : 290.48 m² • ÉTAGES : 5 • PIÈCES : 26



▼ Chambre 3 2e étage

LARGEUR : 4.07 m • LONGUEUR : 3.29 m
SURFACE : 12.82 m² • PÉRIMÈTRE : 15.32 m

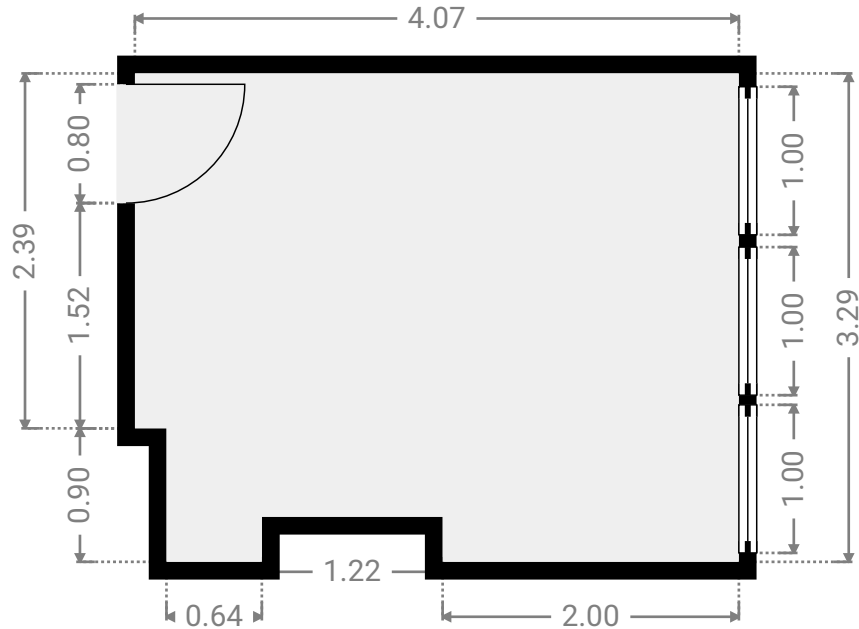
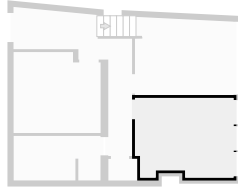

▼ Chambre 4 2e étage

LARGEUR : 4.37 m • LONGUEUR : 3.25 m
SURFACE : 12.92 m² • PÉRIMÈTRE : 15.60 m

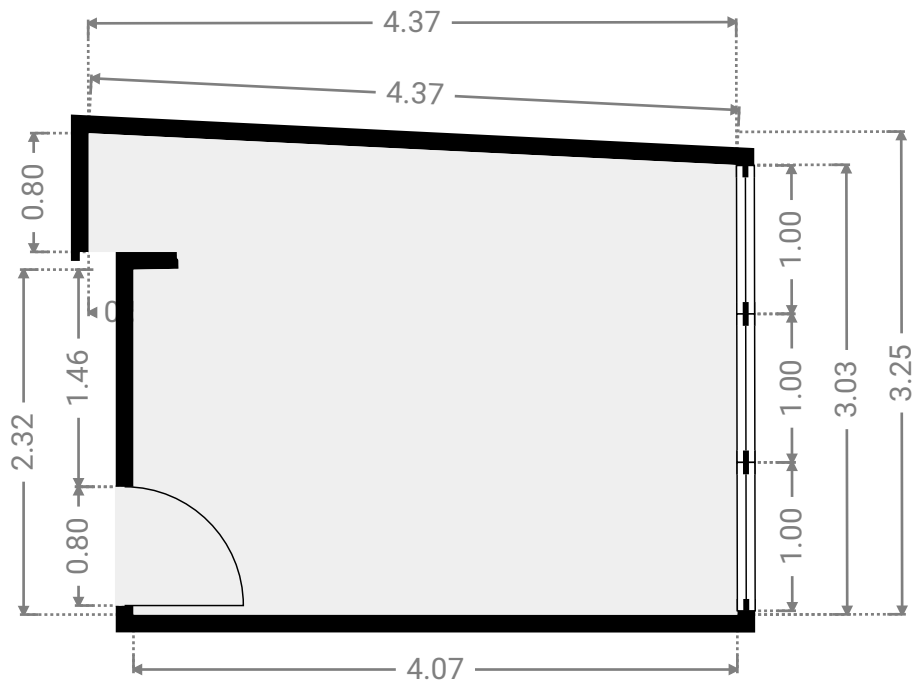
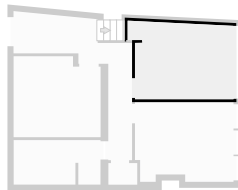

CETTE SUPERFICIE TOTALE CORRESPOND À L'ADDITION DES MESURES NETTES DE TOUTES LES PIÈCES, SANS COMPTER LES MURS, LES PASSAGES ENTRE LES PIÈCES ET LES GAINES TECHNIQUES

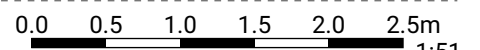

▼ Chambre 5 2e étage

LARGEUR : 3.59 m • LONGUEUR : 3.34 m
SURFACE : 11.51 m² • PÉRIMÈTRE : 13.86 m

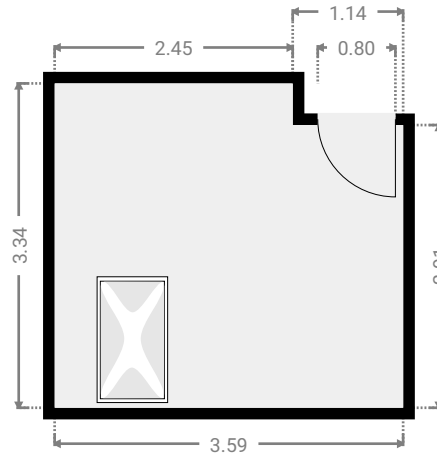
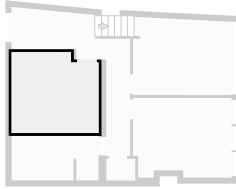

▼ Couloir 2e étage

LARGEUR : 4.89 m • LONGUEUR : 6.15 m
SURFACE : 10.94 m² • PÉRIMÈTRE : 21.78 m

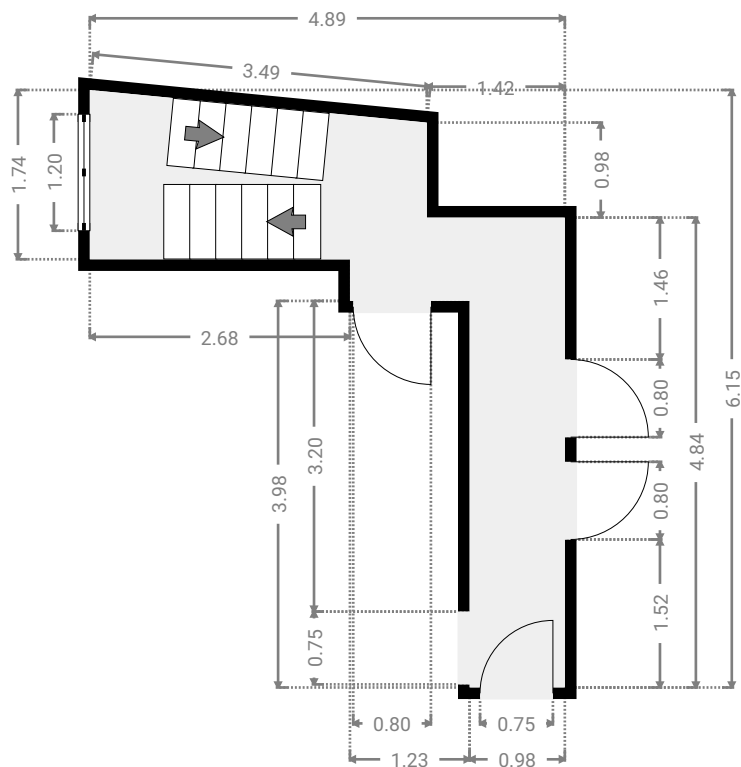
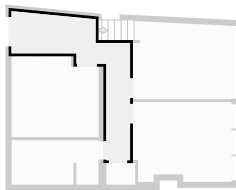

ÉMILE VAN BECELAERE 88

SURFACE TOTALE : 299.84 m² • SURFACE HABITABLE : 290.48 m² • ÉTAGES : 5 • PIÈCES : 26



▼ S.D.D 2 2e étage

LARGEUR : 3.58 m • LONGUEUR : 1.84 m
SURFACE : 6.47 m² • PÉRIMÈTRE : 12.64 m

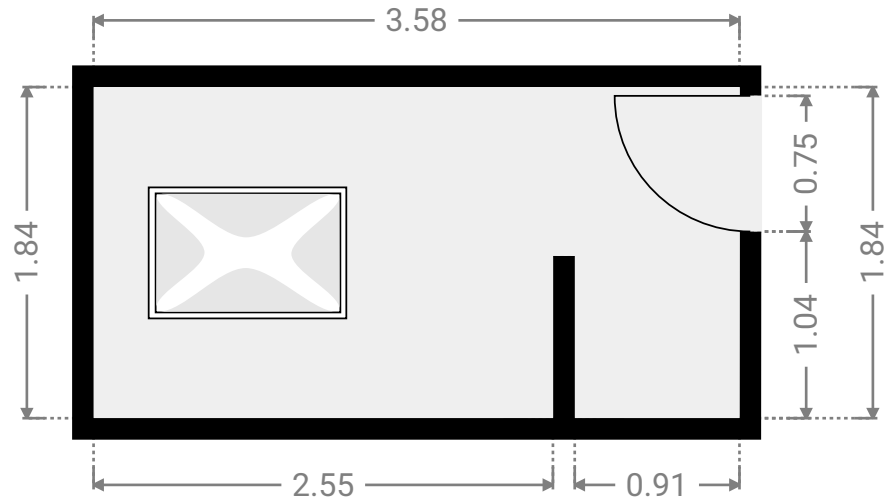
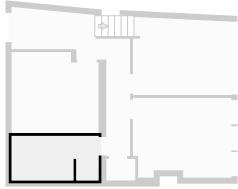

▼ W.C 2e étage

LARGEUR : 1.19 m • LONGUEUR : 0.89 m
SURFACE : 1.06 m² • PÉRIMÈTRE : 4.16 m

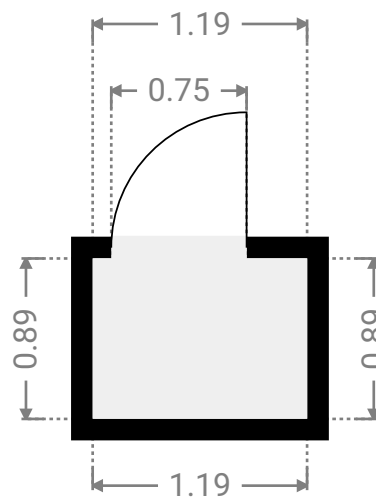
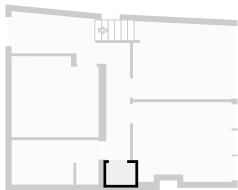

▼ 3e étage

SURFACE TOTALE : 18.96 m² • SURFACE HABITABLE : 18.96 m² • PIÈCES : 2

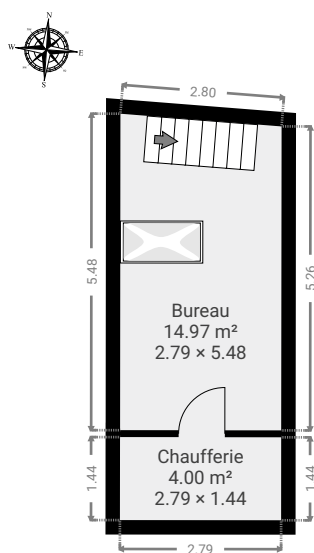

ÉMILE VAN BECELAERE 88



SURFACE TOTALE : 299.84 m² • SURFACE HABITABLE : 290.48 m² • ÉTAGES : 5 • PIÈCES : 26

▼ Bureau 3e étage

LARGEUR : 2.79 m • LONGUEUR : 5.48 m
SURFACE : 14.97 m² • PÉRIMÈTRE : 16.32 m

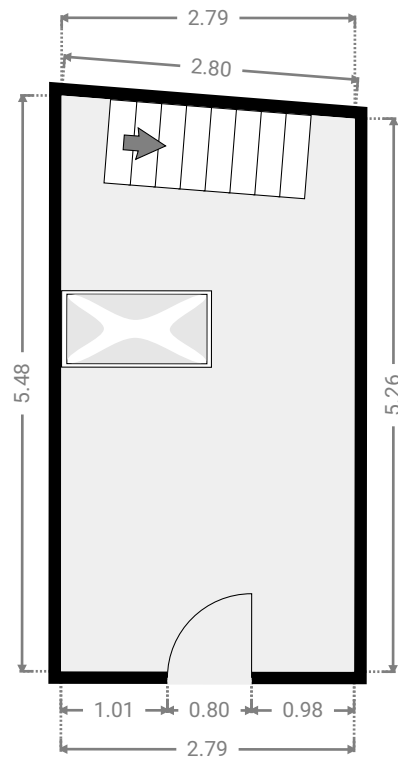
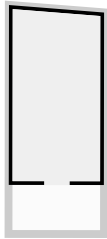

▼ Chaufferie 3e étage

LARGEUR : 2.79 m • LONGUEUR : 1.44 m
SURFACE : 4.00 m² • PÉRIMÈTRE : 8.45 m

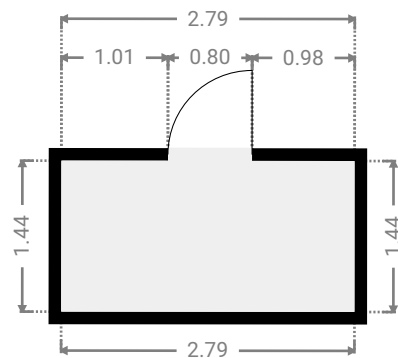

ÉMILE VAN BECELAERE 88

SURFACE TOTALE : 299.84 m² • SURFACE HABITABLE : 290.48 m² • ÉTAGES : 5 • PIÈCES : 26



▼ Sous-sol

SURFACE TOTALE : 54.25 m² • SURFACE HABITABLE : 54.25 m² • PIÈCES : 5

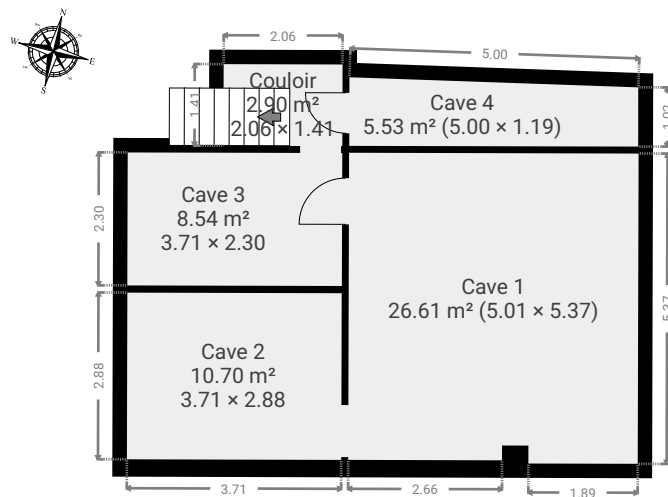

CETTE SUPERFICIE TOTALE CORRESPOND À L'ADDITION DES MESURES NETTES DE TOUTES LES PIÈCES, SANS COMPTER LES MURS, LES PASSAGES ENTRE LES PIÈCES ET LES GAINES TECHNIQUES

0 2 4 6m

ÉMILE VAN BECELAERE 88

SURFACE TOTALE : 299.84 m² • SURFACE HABITABLE : 290.48 m² • ÉTAGES : 5 • PIÈCES : 26



▼ Cave 1 Sous-sol

LARGEUR : 5.01 m • LONGUEUR : 5.37 m
SURFACE : 26.61 m² • PÉRIMÈTRE : 21.27 m

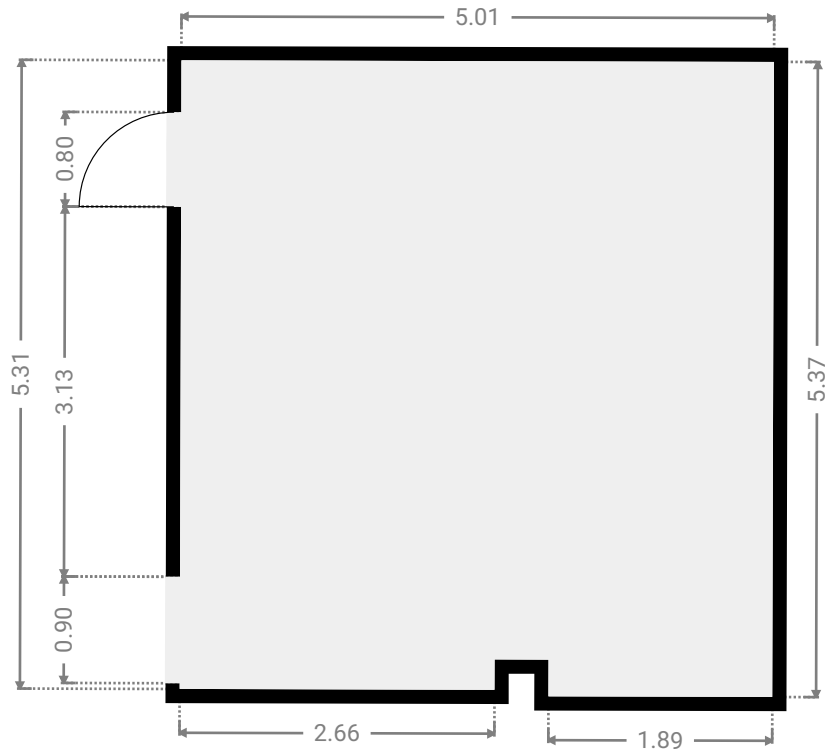
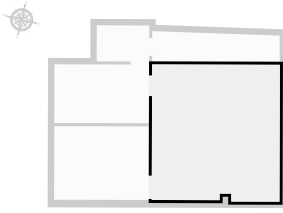

▼ Cave 2 Sous-sol

LARGEUR : 3.71 m • LONGUEUR : 2.88 m
SURFACE : 10.70 m² • PÉRIMÈTRE : 13.19 m

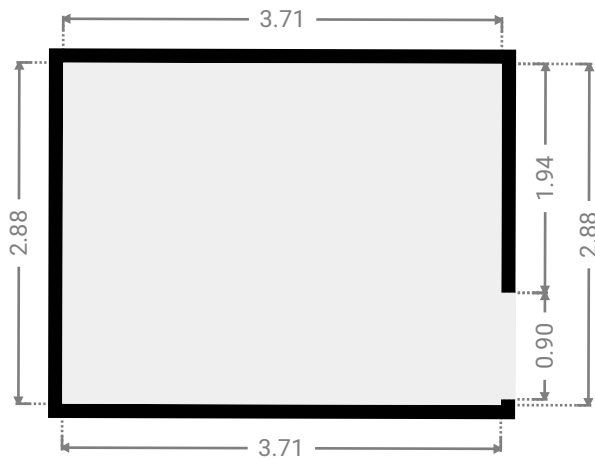
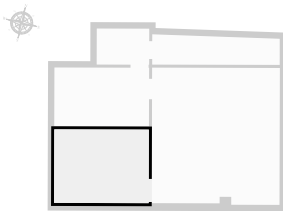

ÉMILE VAN BECELAERE 88

SURFACE TOTALE : 299.84 m² • SURFACE HABITABLE : 290.48 m² • ÉTAGES : 5 • PIÈCES : 26



▼ Cave 3 Sous-sol

LARGEUR : 3.71 m • LONGUEUR : 2.30 m
SURFACE : 8.54 m² • PÉRIMÈTRE : 12.02 m

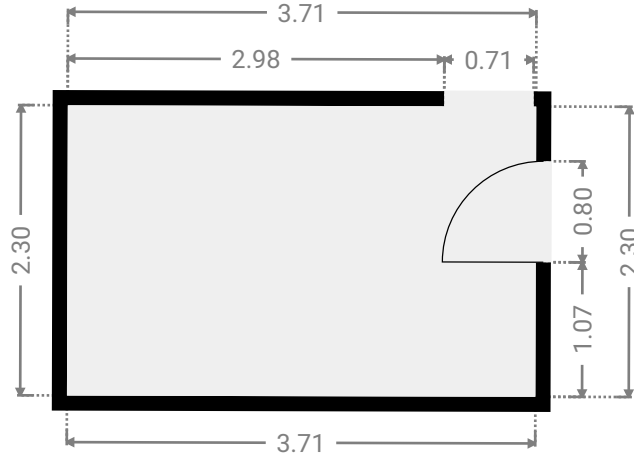
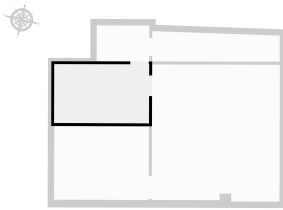

▼ Cave 4 Sous-sol

LARGEUR : 5.00 m • LONGUEUR : 1.19 m
SURFACE : 5.53 m² • PÉRIMÈTRE : 12.21 m

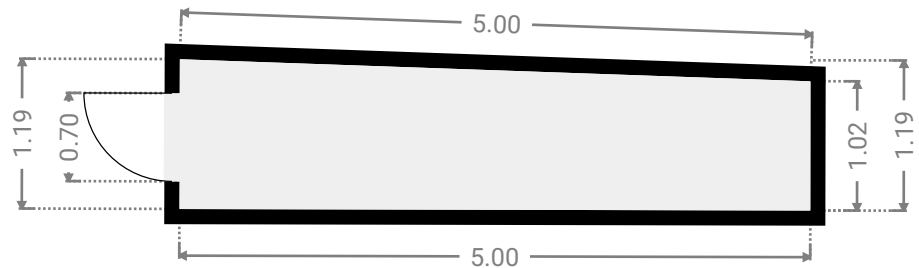
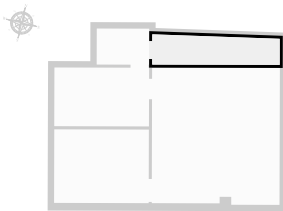

ÉMILE VAN BECELAERE 88



SURFACE TOTALE : 299.84 m² • SURFACE HABITABLE : 290.48 m² • ÉTAGES : 5 • PIÈCES : 26

▼ Couloir Sous-sol

LARGEUR : 2.06 m • LONGUEUR : 1.41 m
SURFACE : 2.90 m² • PÉRIMÈTRE : 6.94 m

